

DĚTSKÉ ELEKTRICKÉ AUTÍČKO POLICIE 4X4 NÁVOD K SESTAVENÍ

 **BezvaZboží.cz**
...váš pohodový nákup



Upozornění: Fotonávod slouží ke snazšímu a správnému sestavení dětského elektrického vozítka. Vzhled, některé uvedené funkce vozítka či typ dálkového ovládání v tomto návodu se mohou mírně lišit dle výrobce daného vozítka.

Vybalte všechny díly z krabice a postupujte podle jednotlivých, po sobě jdoucích obrázků.

Obr. 1: Autíčko polepte dle originálního manuálu přiloženém k autíčku, popř. dle fotografií. Každá nálepka má své místo určené. Případné vzduchové bubliny propíchněte špendlíkem, vzduch vytlačte a nálepky zahladte.

Obr. 2: Autíčko podložte jako na obrázku a namažte zadní osu na obou stranách vazelínou nebo olejem.



Obr. 3 a 4: Nasaďte zadní motory. Motor s označením R patří na pravou stranu (z pohledu řidiče). Motor L přijde na stranu levou.



Obr. 5 a 6: Převodovku nasaďte nadoraz. Následně natřete vazelínou/olejem část osy, kam přijdou kola.



Obr. 7: Do otvoru v kolech zastrčte plastové válečky.

Obr. 8: Obě zadní kola nyní nasadte na zadní osu.



Obr. 9-12: K oběma zadním kolům nyní přiložte 1-2 kovové podložky v závislosti na volném místě na ose. Následně na osy našroubujte matice, které utáhněte. Po dotažení matic se kola musí volně otáčet.



Obr. 11 a 12: Pro dotažení matic přidržte osu kleštěmi jako na obrázku.



Obr. 13 a 14: Nyní se vrhneme na nápravu přední. Jako první namažte vazelínou/olejem levou i pravou osu.



Obr. 15: Do středu předních kol zastrčte plastové válečky.

Obr. 16: Obě přední kola nyní nasadte na osu.



Obr. 17 a 18: Postup je nyní stejný jako u kol zadních. Opět k oběma kolům přiložte 1 až 2 kovové podložky dle volného místa na ose a jako poslední našroubujte matice.



Obr. 19: Vytáhněte kabely a od motorů a překontrolujte mosazné konektory v zástrčkách. Tyto mosazné packy musí být v zástrčce rovně a uprostřed. Jsou-li vychýlené ke stranám, narovnejte je.

Obr. 20: Nyní je potřeba motory zapojit. Zástrčku se **zeleným a červeným** kabelem připojte k motoru L, tedy k motoru na levé straně z pohledu řidiče.



Obr. 21: Zástrčku se **žlutým a modrým** kabelem připojte k motoru R, tedy k pravému z pohledu řidiče.

Obr. 22: Zapojení baterie: **červený kabel na červené plus +** a **černý kabel na černé mínus -**

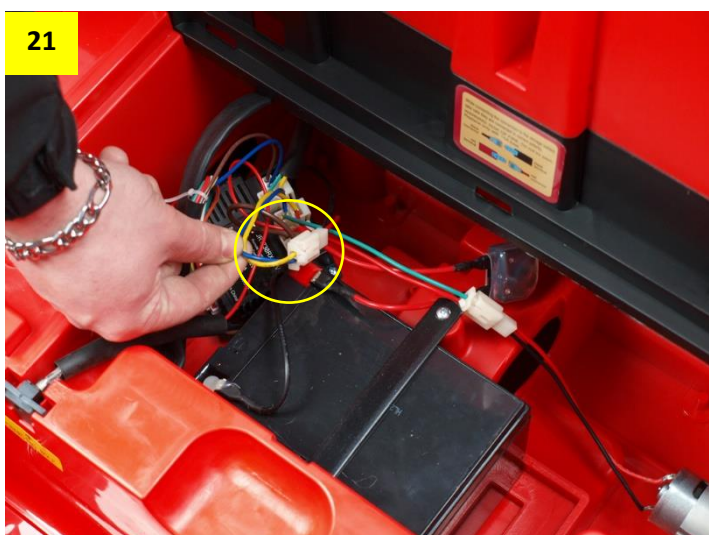

Obr. 23-25: Nasazení sedačky



Obr. 26: Namažte úchyt volantu vazelínou/olejem. Doporučujeme rovněž namazat i tyč řízení a oko na nápravě na podvozku autíčka (viz obr. 27).



Obr. 27: Tyč řízení a oko na přední nápravě doporučujeme rovněž promazat vazelínou/olejem.

Obr. 28: Zapojte konektory volantu. Pozor, po jejich zapojení volant stále držte, aby nedošlo k jeho pádu a následnému přetržení kabelů.

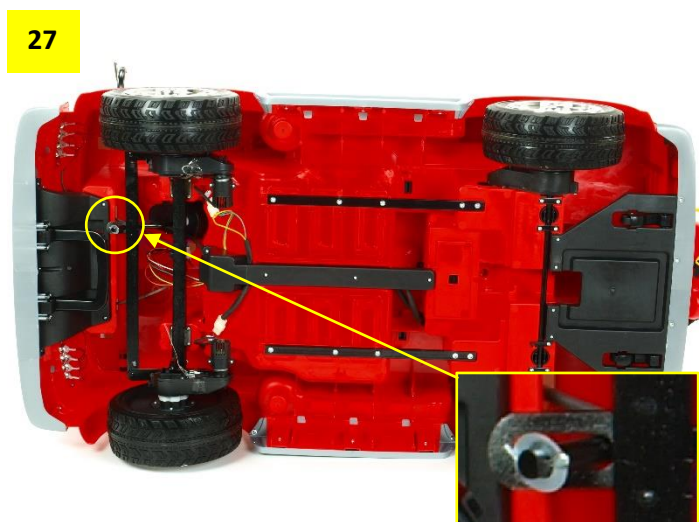

Obr. 29 a 30: Zapojené konektory spolu s kabely srovnejte a zastrčte do otvoru nad řízením. Volant následně zasadte nadoraz.



Obr. 31 a 32: Packy pro zastrčení musí směřovat jako na obrázku.

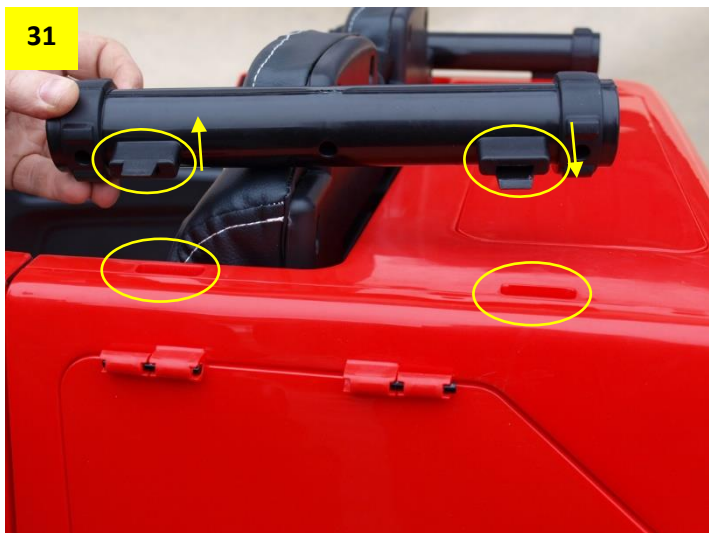

Obr. 34: Odstraňte lepicí pásky.

Obr. 35: Nasadte maják.



Obr. 35 a 36: Zapojte konektor majáku a nasadte krytku.



Obr. 37: Zpětná zrcátka polepte podle obrázku.

Obr. 38: Osy zrcátek namažte vazelínou/olejem, aby je bylo možné snáze zastrčit.



Obr. 39: Nasadte obě zpětná zrcátka. Nepůjde-li zrcátko zastrčit nadoraz, prohlédněte otvor a případně odstraňte přebytečný zbytek plastu vzniklý z lisování.



Obr. 41 a 42: Na všechna kola nasadte poklice.



DÁLKOVÉ OVLÁDÁNÍ

Do ovladače vložte 2 mikrotužkové baterie R3 AAA.

Pozor na správnou polaritu + / -



SYNCHRONIZACE AUTÍČKA S DÁLKOVÝM OVLADAČEM

Vypněte autíčko – před synchronizací musí být vypnuté.

Na ovladači stiskněte a přidržte současně tlačítka **vpřed** a **vzad** po dobu 2-4 vteřin. LED dioda rychlosti začne blikat. Během tohoto kroku (stále držte tlačítka vpřed a vzad) ihned zapněte autíčko pomocí hlavního vypínače na palubce – LED dioda rychlosti se následně trvale rozsvítí.

Pokud vše proběhlo dle instrukcí, autíčko je sladěné s ovladačem. Pokud ne, opakujte celý proces znovu.

Tento postup je potřeba provést při každé výměně baterií, nebo v případě nečinnosti dálkového ovladače.

V případě špatné činnosti ovladače vyměňte baterie.

Dálkové ovládání se po 10 vteřinách nečinnosti automaticky vypne. Stisknutím jakéhokoliv tlačítka se znovu zapne.



DŮLEŽITÉ UPOZORNĚNÍ: Před změnou rychlosti či směru jízdy (vpřed/vzad) autíčko vždy nejprve zastavte, aby nedošlo k poškození motorů a převodovek.

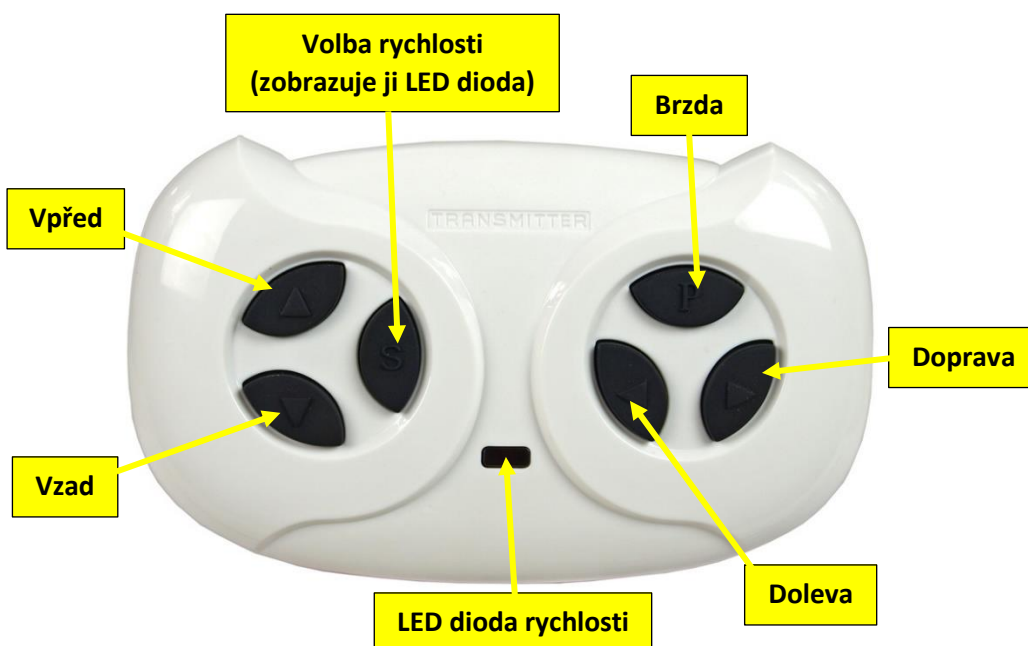

Návod pokračuje na další straně.

OVLÁDACÍ PRVKY

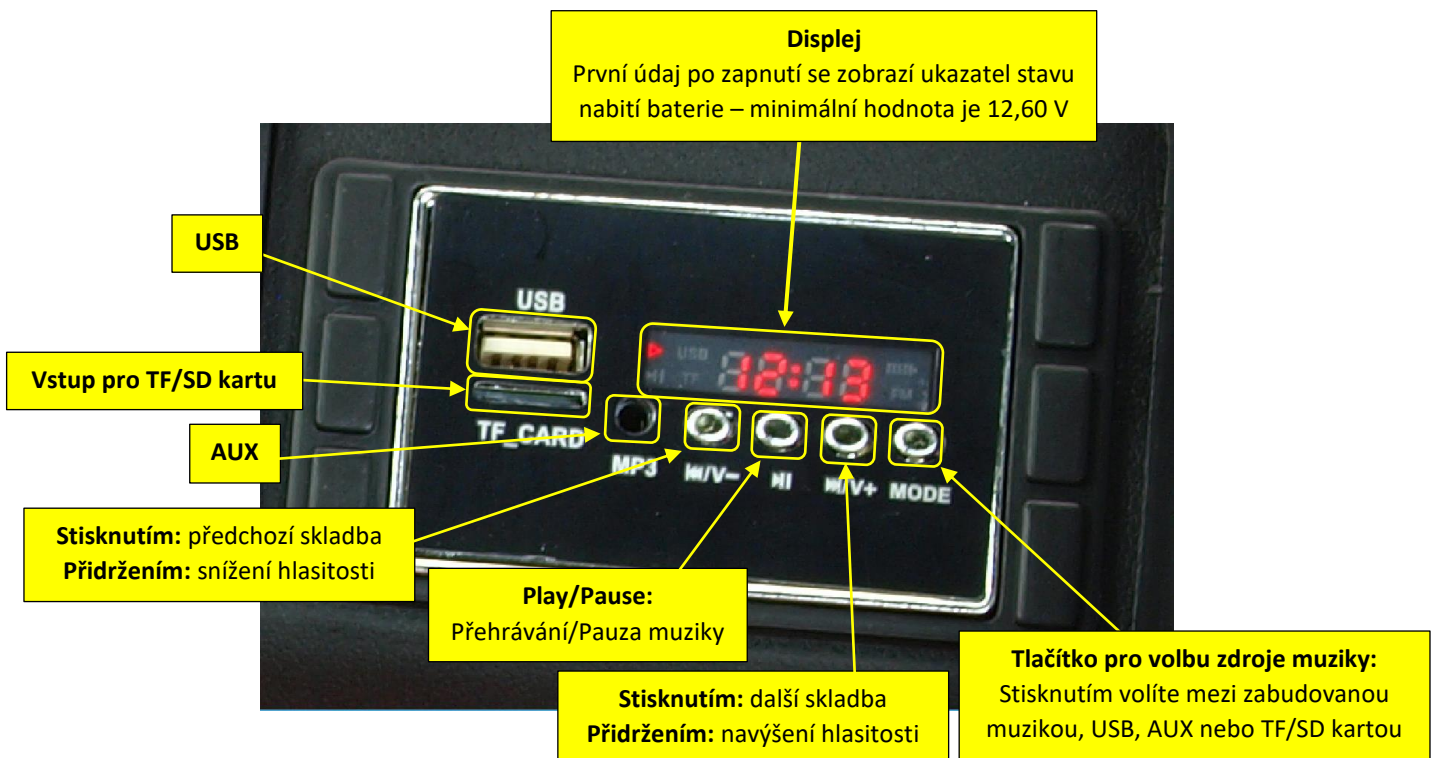
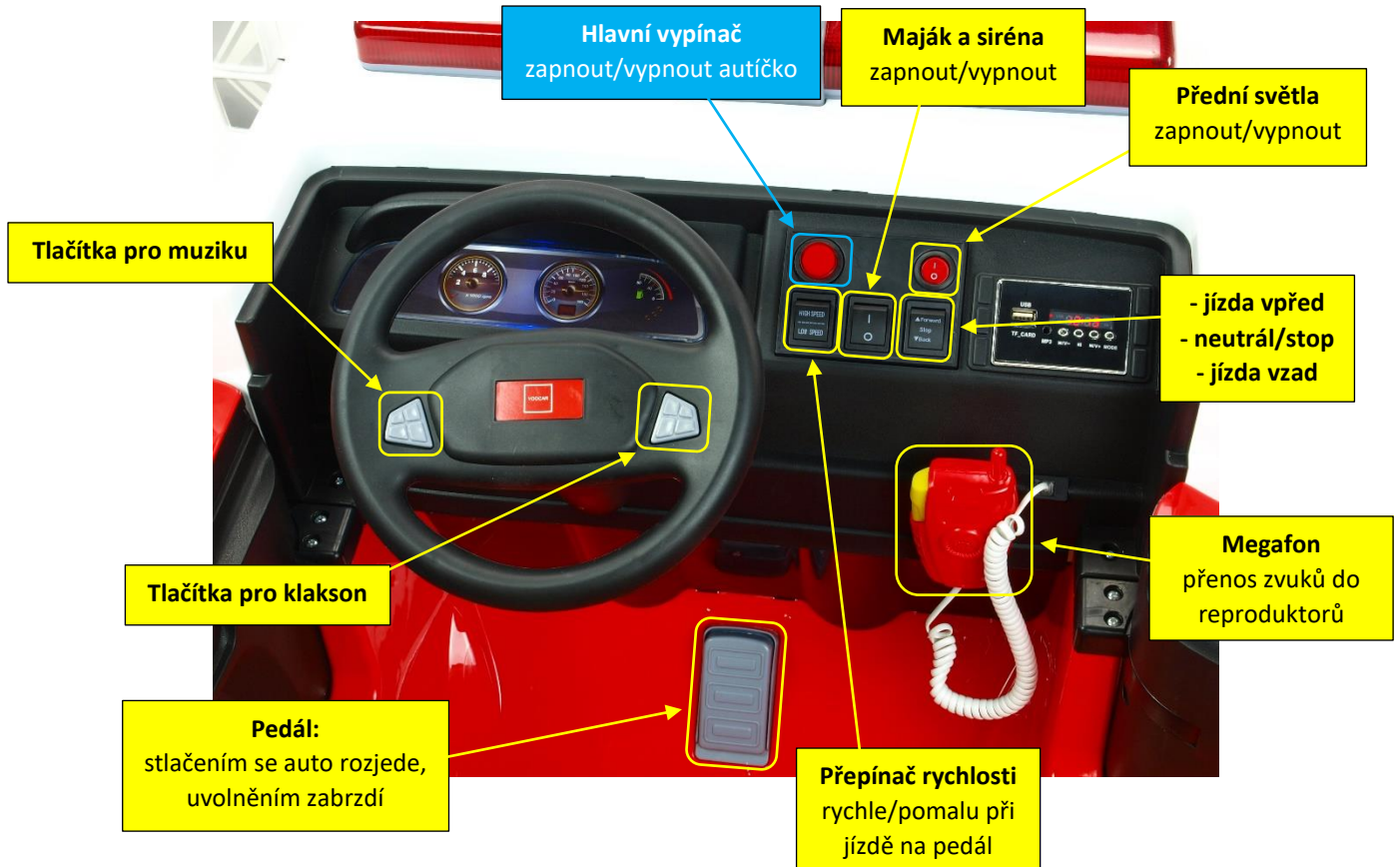

! **DŮLEŽITÉ UPOZORNĚNÍ:** Před změnou rychlosti či směru jízdy (vpřed/vzad) autíčko vždy nejprve zastavte, aby nedošlo k poškození motorů a převodovek.

Autíčko nadzvedněte a rukou stlačte pedál, abyste ověřili, zda se všechna kola točí správným směrem. Správný směr otáčení kol ověřte i pomocí dálkového ovladače.



NABÍJENÍ BATERÍ

Nabíjecí zásuvka: konektor nabíječky zasouvejte do nabíjecí zásuvky opatrně, při vytahování konektoru netahejte za kabel nabíječky – hrozí poškození nabíječky nebo nabíjecí zásuvky. **Používejte pouze originální nabíječku určenou k tomuto vozítku!**

Nabíjení

- Před nabíjením musí být autíčko vypnuté.
- Doba nabíjení činí 10-12 hodin, dobíjejte maximálně 15 hodin.
- Během nabíjení může být baterie i nabíječka teplá.

Důležité: Pokud vozítko nepoužíváte, dobíjejte baterii 1x měsíčně přibližně 6 hodin.

Nedodržením zkrátíte životnost baterie. Baterii chraňte před mrazem! Nabíjení vozítka smí provádět pouze dospělá osoba.



Autíčko disponuje dvěma zadními kolečky a výsuvným madlem pro ruční tažení.



A je hotovo!



4x4



NENECHTE SI UJÍT ŽÁDNÉ NOVINKY, AKČNÍ SLEVY A SOUTĚŽE! SLEDUJTE NÁS NA FACEBOOKU.

