

DĚTSKÉ KOLO TOIMSA 12-18"



Uživatelský manuál

Upozornění: Tento manuál slouží jako vodítko k sestavení a správnému užívání různých modelů dětských kol. Obrázky a funkce uvedené v této příručce slouží pouze k ilustrativním účelům. Některé komponenty, jež jsou zde uvedené, nemusí proto být ve standardní výbavě Vašeho kola. Stejně tak se některé komponenty Vašeho kola mohou lišit.

Odpovědnost rodičů



Kola splňují požadavky evropské normy EN ISO 8098 a EN71 o bezpečnosti hraček, jak je uvedeno v označení CE. Nebezpečí během jízdy na kole lze z velké části vyloučit vhodným užíváním. Mějte na paměti, že temperament dětí a přirozené nutkání hrát si může vést k nepředvídatelným situacím a také nebezpečí, za které prodejce nemůže nést odpovědnost. **Své děti byste měli před jízdou řádně poučit o vhodném způsobu používání kola, abyste zamezili jakémukoliv možnému nebezpečí.**

Varování



- Kolo smí sestavovat pouze dospělá osoba.
- Před sestavením a prvním použitím přečtěte nejprve celý tento manuál, včetně všech bezpečnostních upozornění.
- Toto kolo není určeno pro sportovní užití (např. skákání, náročný terén atd.). Dítě by s kolem nemělo jezdit v blízkosti strmých svahů, schodišť, bazénů či jiných vodních ploch.
- Dítě s kolem nesmí jezdit na veřejných komunikacích. Dětské kolo není určené pro silniční provoz.
- Dítě by na kole mělo mít vhodné oblečení a uzavřenou obuv.
- Dítě musí mít na kole vždy helmu.
- Prodejce ani výrobce nenesou odpovědnost za zranění, škodu, nebezpečí nebo selhání, které vyplývají z chybné montáže, údržby či nevhodného způsobu užití kola.
- Pokud se u kola vyskytne nějaký problém, kontaktujte prodejce, případně nejbližší

Před jízdou



- Poučte dítě o správném zacházení s kolem a možném nebezpečí. **Vysvětlete především brzdový systém.**
- Zkontrolujte rám kola a vidlici.
- Zkontrolujte tlak v pneumatikách.
- Zkontrolujte řídítka.
- Zkontrolujte správné upevnění sedla.
- Zkontrolujte funkčnost brzd.
- Zkontrolujte, zda jsou pedály dostatečně upevněné.
- Zkontrolujte, zda jsou obě kola řádně upevněná.
- Zkontrolujte tlumiče (pokud jimi kolo disponuje).
- Zkontrolujte osvětlení (pokud jím kolo disponuje).
- **Více informací k bezpečnostní kontrole před jízdou najdete na straně 8.**



DBEJTE NA BEZPEČÍ SVÉHO DÍTĚTE.

Dítě by na kole mělo jezdit **vždy jen s helmou!** Správně padnoucí helma může zabránit vážnému úrazu.

1 ZÁKLADNÍ NÁZVOSLOVÍ

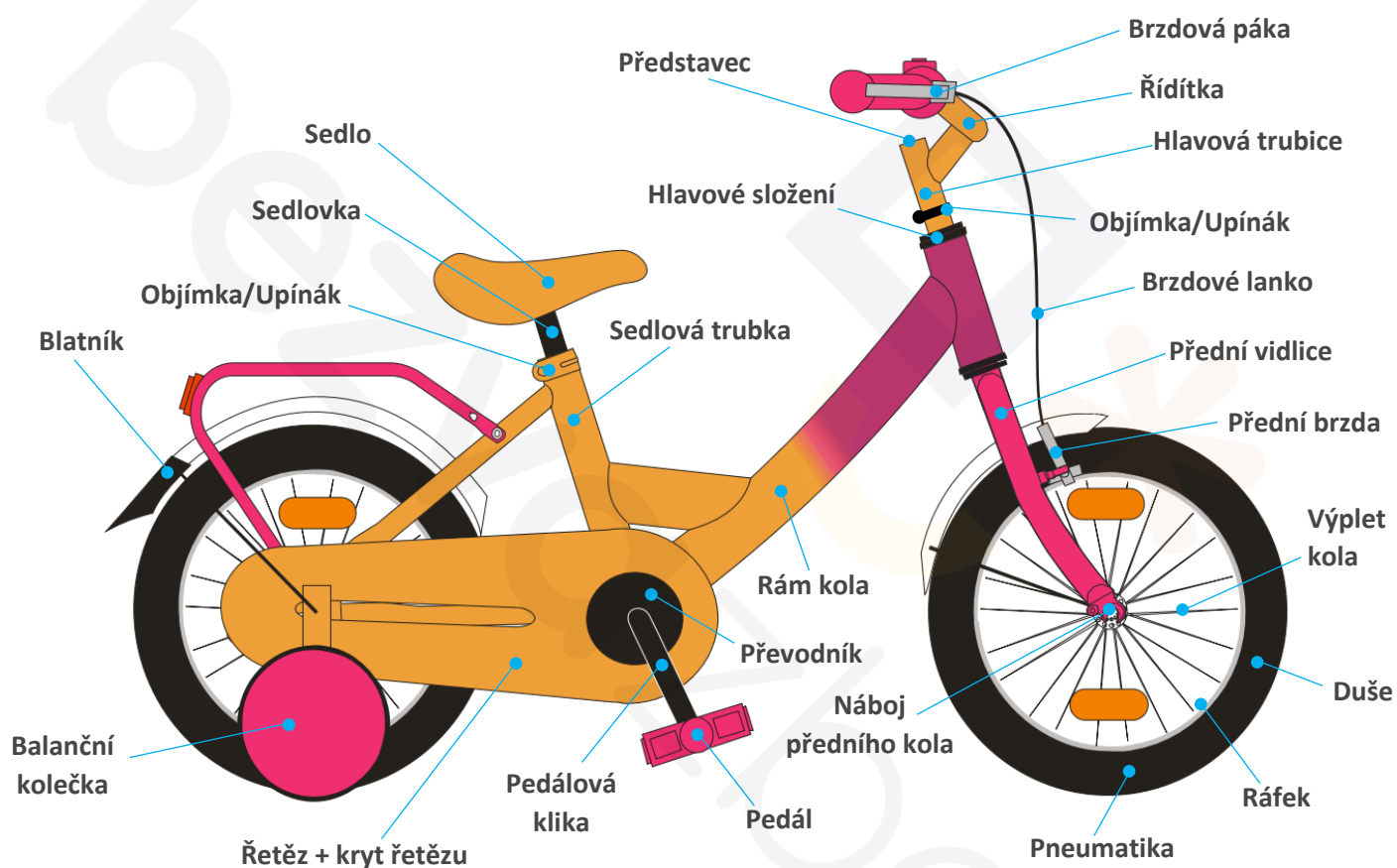

*Obrázek je pouze ilustrativní, Vaše kolo se může lišit.

2 SESTAVENÍ

Fotografie znázorňující jednotlivé kroky sestavení naleznete na další straně. Níže popsané kroky jsou sepsány univerzálně, aby je bylo možné aplikovat pro všechny modely kol. Postupujte podle kroků, které sedí k Vašemu modelu.

Všechny díly vybalte z krabice a odstraňte z nich veškeré pásky a ochranné kartony. Postupujte podle jednotlivých kroků:

1. Začněte nasazením balančních koleček (*obr. 1*). Nejprve tedy odšroubujte šroub, který najdete na obou stranách zadního kola. Rám balančních koleček umístěte do polohy jako na obrázku a přišroubujte ho připraveným šroubem (utahovací moment 15 Nm).
 - ❑ **VAROVÁNÍ: Balanční kolečka nezaručují 100% ochranu před pádem.** Při používání jízdního kola zkontrolujte, zda je povrch rovný. Díry, otvory, hrboly či jiné překážky na cestě mohou rozhodit jezdce rovnováhu a zapříčinit pád. Balanční kolečka zvětšují šířku kola a mohou přijít do kontaktu s překážkou. Před každým použitím kolo vždy nejprve zkontrolujte a ujistěte se, že balanční kolečka jsou důkladně upevněná.
2. Zasuňte přední vidlici do trubky rámu (*obr. 2*).
3. Umístěte objímku na trubku vidlice a do vidlice zasuňte řídítka (*obr. 3*). Nastavte správnou výšku řídítek podle potřeby dítěte a utáhněte svorku silou 10 Nm. Řídítka by měla být o něco výše než sedlo.
 - ❑ **VAROVÁNÍ: Dejte pozor na maximální výsun (výšku) řídítek, která je znázorněná ryskou STOP.** Ujistěte se, že značka STOP není viditelná.
 - ❑ **VAROVÁNÍ: Před namontováním vidlice a řídítek sejměte ochrannou čepičku dospělé osobu.** Uchovávejte tuto čepičku mimo dosah dětí nebo ji vyhoďte.
4. Pokud je Váš model kola vybavený držákem na zadní reflektor (držák na zadní odrazku/světlo) či krytkou na objímku/upínák, nasadte je nyní na sedlovku (trubku sedadla). Oba díly je třeba nasadit dostatečně vysoko (*obr. 4*). Sedlo poté nasadte na kolo, nastavte správnou výšku a upevněte ho objímkou silou cca 9 Nm (*obr. 5*)
 - ❑ **Výška sedla od země:** Pro úplné začátečníky doporučujeme sedlo nastavit do takové výšky, aby dítě dosáhlo celou plochou obou chodidel na zem. Pro zkušenější jezdce postačí, když dosáhnou na špičkách. Sedlo by mělo být v takové poloze, kdy to pro dítě bude pohodlné.
5. Našroubujte pedály „R (pravý)“ a „L (levý)“ (utahovací moment 20 Nm) na odpovídající kliku ve směru označeném šipkami (*obr. 7*).
6. Na řídítka nasadte přední štít (*obr. 8*), nebo košík (*obr. 9*), pokud je jimi model Vašeho kola vybaven.
7. Nakonec umístěte reflektory (*obr. 10*) a světelnou sadu (*obr. 11*), pokud je jimi model Vašeho kola vybaven.

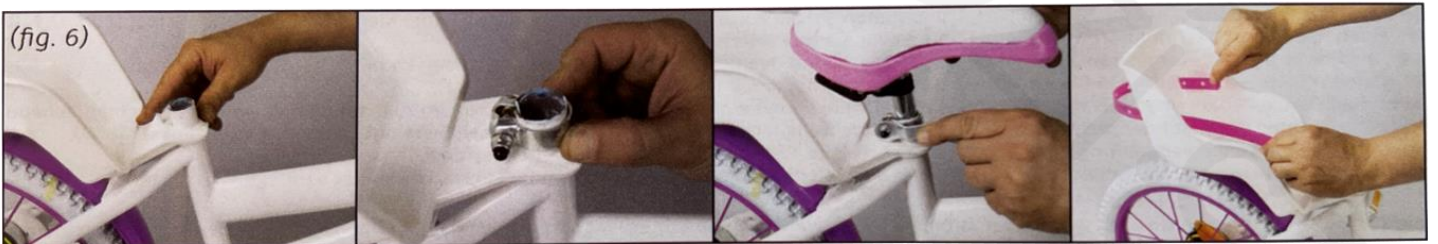
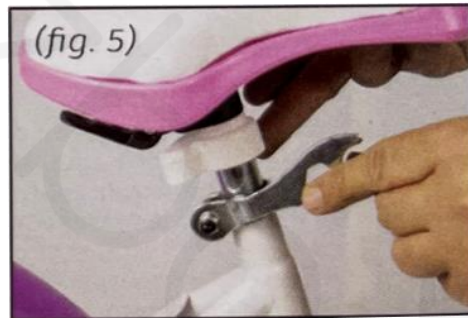
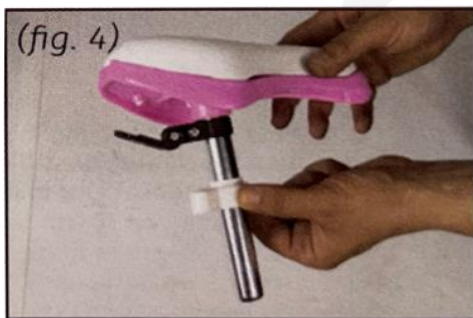
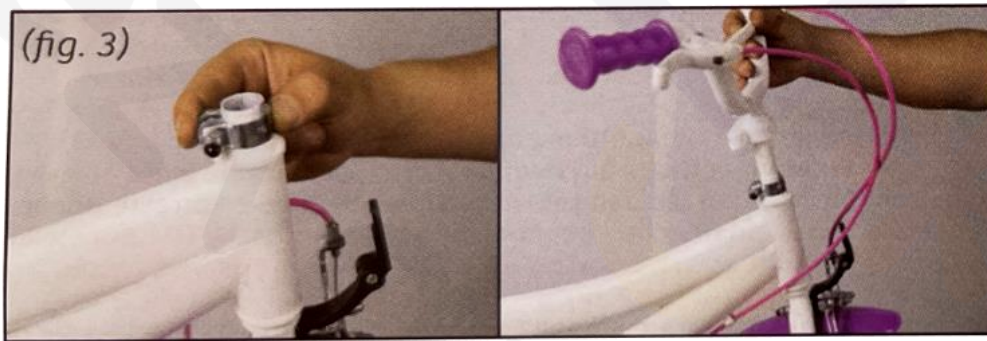
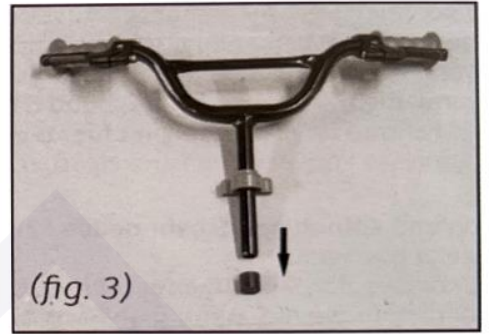
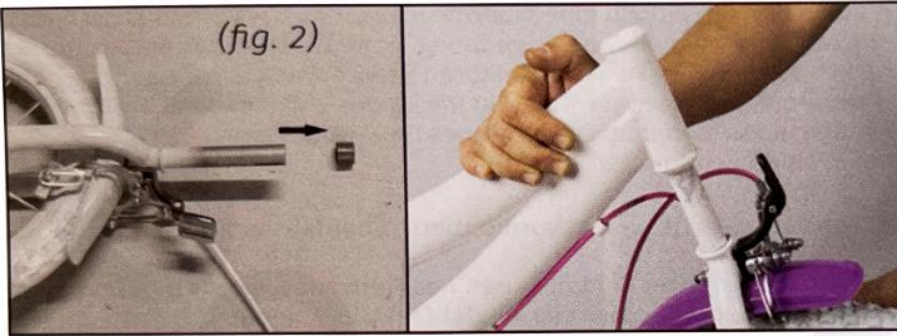

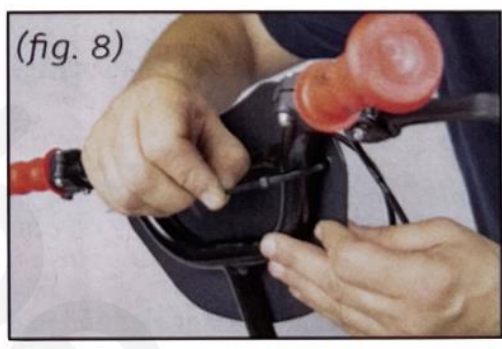
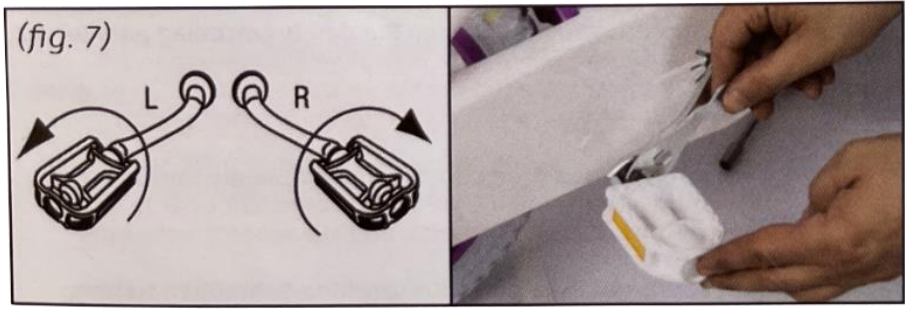

2.1 SEŘÍZENÍ RUČNÍCH BRZD

Ruční brzdy jsou u kol přednastavené již z výroby. Překontrolujte, zda ruční brzdy fungují správně.

Pokud se stane, že je brzdová páka příliš uvolněná, nebo reaguje až ve spodní třetině jejího tahu, je třeba brzdu seřídit. **Je důležité, aby dítě mohlo s brzdami manipulovat bez námahy.**

Nejprve zkuste použít seřizovací šroub na brzdové páce. Ve většině případů bude stačit, když šroub lehce povolíte.



Pokud budou brzdové páky i nadále povolené, zašroubujte seřizovací šroub na brzdové páce zpět do původní polohy a přejděte k seřízení samotných brzd.

Přední čelistová brzda (levá páka na řídkách)

1. Nejprve povolte uchycení lanka na brzdě (viz obrázek vpravo).
2. Jednou rukou nastavte brzdové špalíky do správné polohy, druhou rukou následně popotáhněte lanko. Lanko je třeba popotáhnout do pozice, která brzdové páce umožní správný tah.
3. Matici pro uchycení lanka řádně utáhněte.

Vždy se ujistěte, že brzdové špalíky doléhají celou svojí plochou na ráfek. Je důležité, aby se špalíky při brždění nedostávaly nad/pod ráfek. Oba brzdové špalíky musí být paralelně ve stejné vzdálenosti od ráfku, aby se jej při brždění dotýkaly oba stejně. **Je nutné, aby se oba brzdové špalíky při stlačení ruční brzdy dotýkaly ráfku kola.**

Pokud je třeba nastavit výšku brzdových špalíků, uvolněte jejich upevnění na brzdové čelisti. Špalíky pak rukou posuňte dle potřeby nahoru/dolů. Jakmile budou ve správné pozici, špalíky opět řádně upevněte.



Zadní bubnová brzda (pravá páka na řídítkách)

Pro seřízení zadní bubnové brzdy, utáhněte, nebo povolte seřizovací šroub, dokud nedosáhnete vhodného napětí pro brzdění.

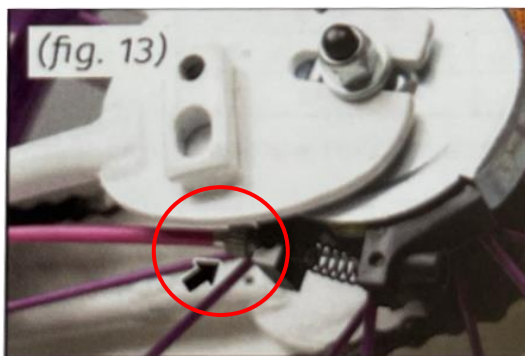

Pokud se Vám brzdy nedaří seřídit, doporučujeme navštívit nejbližší servis kol.



Důležité: před každou jízdou vždy nejprve zkontrolujte, zda brzdy fungují správně. Nedodržením může během jízdy dojít ke ztrátě kontroly nad řízením.

2.2 MONTÁŽ PŘEDNÍHO BLATNÍKU

A) kola s brzdovou čelistí typu Canti/V-Brake

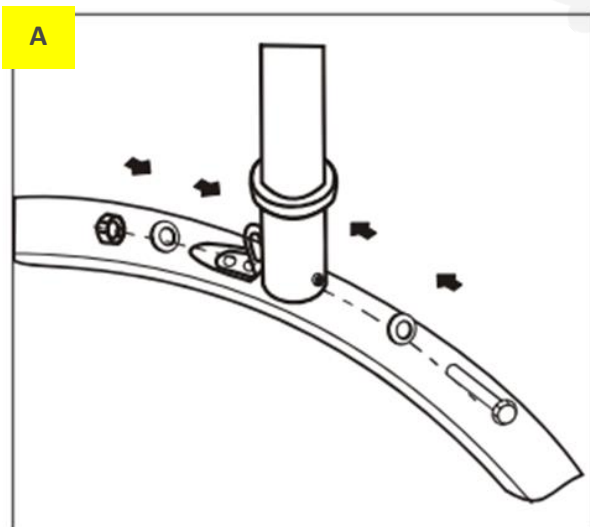

B) kola s brzdovou čelistí typu Caliper (brzda uchycená jedním šroubem přímo k vidlici)

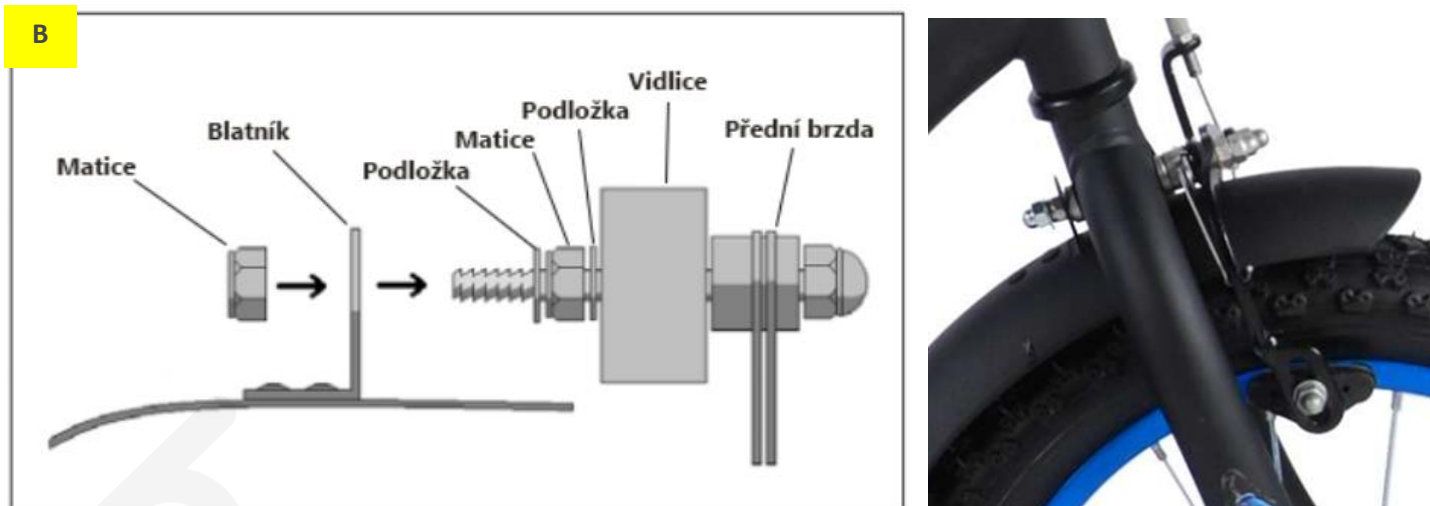

Pravidelně kontrolujte, zda jsou matice dostatečně utaženy. Uvolněný blatník by se během jízdy mohl vychylovat do stran.

3 POUŽÍVÁNÍ A ÚDRŽBA KOLA

3.1 BRZDĚNÍ

Kola značky Toimsa bývají vybavená dvěma ručními brzdami na (**přední čelistovou a zadní bubnovou brzdou**). Přední brzda se nachází na levé páce, zadní brzda na páce pravé.

3.2 OSVĚTLENÍ

Během jízdy v šeru, popř. za špatného počasí je nutné používat přední a zadní světelnou signalizaci. Pokud kolo nedisponuje osvětlením, nesmí být za zhoršené viditelnosti používáno.

3.3 ZÁKLADNÍ ÚDRŽBA – MAZÁNÍ

Před prvním použitím promažte všechny níže uvedené díly. Aby vše fungovalo dlouhodobě tak, jak má, doporučujeme jednotlivé díly promazat jednou měsíčně. Před samotným mazáním je nutné všechna místa určená k mazání důkladně očistit. K mazání doporučujeme využít speciální maziva, která seženete v každém cyklistickém obchodě či servisu.

VAROVÁNÍ: Mazivo nesmí přijít do kontaktu s brzdými plochami!

Je vhodné promazat:

- řetěz*,
- brzdová lanka,
- hlavovou trubku a hlavové složení,
- středy kol,
- osy pedálů,
- u některých modelů kol také tlumiče (vhodné mazat silikonovým olejem).

* **Nenechávejte zbytečně olej na povrchu řetězu.** Bude silně přitahovat drobné částičky prachu a společně pak začnou vytvářet brusnou pastu, která může způsobit rychlejší opotřebení a špatnou funkčnost.

3.4 SEŘÍZENÍ ŘETĚZU

Chcete-li napnout řetěz, uvolněte klíčem pojistné matice zadního kola a pohybujte řetězem dopředu nebo dozadu, dokud řetěz nebude napnutý (**zároveň však musí zůstat pružný** – mezera max. 10 mm). Pojistné matice zadního kola pak opět utáhněte (utahovací moment předního a zadního kola max. 15 Nm).

VAROVÁNÍ: Nadměrný tlak nebo uvolnění řetězu může způsobit nenávratné poškození řetězu a součástek převodů.

3.5 ZÁRUKA

Záruka je poskytována na chyby vzniklé při výrobě a na výrobní vady, které nebyly viditelné při zakoupení zboží. Záruka se nevztahuje na:

- opotřebení způsobené obvyklým užíváním,
- vady vzniklé mechanickým poškozením,
- vady vzniklé nesprávným použitím,
- vystavení kola nadměrným rázům, váze a úderům, žáru a vlhku,
- nadměrné opotřebení a úmyslné poničení,
- neodborný servis.

3.6 DOPORUČENÍ

- Pravidelně kontrolujte, zda se na kole nevyskytují závady či uvolněné součásti.
- Řetěz je třeba pravidelně mazat olejem (ideálně olejem určeným speciálně pro řetěz).
- Před jízdou zkontrolujte tlak v pneumatikách.
- Pedály musí být řádně nasazené a dostatečně upevněné.
- Dávejte pozor, aby dítě na kole jezdilo pouze v uzavřené obuvi.
- Dávejte pozor, aby dítě mělo při jízdě vždy helmu.
- Pokud kolo nedokážete sami sestavit, popř. opravit, navštivte prosím nejbližší prodejnu kol / cyklo servis.
- Pravidelné čištění oddaluje výskyt koroze.
- V případě opravy kola používejte pouze originální díly.

4 KONTROLNÍ SEZNAM PŘED JÍZDOU

4.1 KONTROLA RÁMU A VIDLICE

Vždy před jízdou zkontrolujte, zda jsou rám a vidlice v pořádku. Pravidelně kontrolujte rýhy, promáčknutí, praskliny a jiné deformace.

4.2 KONTROLA TLAKU V PNEUMATIKÁCH

Pneumatiky nafoukněte do požadovaného tlaku – ten najdete na boku pneumatik. Vyšší tlak zajišťuje lepší jízdní vlastnosti na zpevněném povrchu (např. chodník), zatímco nižší tlak je vhodnější pro jízdu na nezpevněných cestách v terénu.

4.3 KONTROLA ŘÍDÍTEK

Před jízdou se vždy ujistěte, že řídítka a představec jsou správně nasazené a dostatečně utažené. Volné konce trubky řídítek musí být spolehlivě zaslepeny (zátkami, plastovými krytkami, rukojeťmi apod.). Nezapomeňte také zkontrolovat, zda funguje výstražný zvonek.

Pečlivě kontrolujte, zda jsou řídítka a představec v pořádku. Věnujte pozornost rýhám, promáčknutím, prasklinám a jiným deformacím.

4.4 KONTROLA SEDLA A SEDLOVKY

Sedlo musí být nastavené do správné výšky podle jezdce. Před jízdou se ujistěte, že sedlo i sedlovka jsou správně nasazené a důkladně utažené. Při změně výšky sedla dávejte pozor na rysku značící maximální možné vysunutí.

4.5 KONTROLA FUNKČNOSTI BRZD

Před jízdou vždy důkladně zkontrolujte, zda přední i zadní brzdy fungují správně. Pokud je jejich brzdový účinek nedostatečný, dítě by s kolem nemělo jezdit.

4.6 KONTROLA UPEVNĚNÍ PEDÁLŮ

Ověřte, zda jsou oba pedály správně nasazené osy pedálových klik a jsou dostatečně utažené.

4.7 KONTROLA ŘÁDNÉHO UPEVNĚNÍ OBOU KOL

Aby byla jízda bezpečná, obě kola musí být řádně připevněná k vidlici a rámu. Matice nábojů kol musí být uzavřené, pokud nejsou křídlové, rychloupínací nebo v kombinaci s krytkou konce náboje.

Obě matice na ose přední i zadního kola pravidelně utahujte.

4.8 KONTROLA TLUMIČŮ (POKUD MÁTE ODPRUŽENÉ KOLO)

Ujistěte se, že tlumiče jsou správně nasazené. Dávejte pozor, aby tlumiče nedosedaly na konec zdvihu. V takovém případě by totiž mohlo dojít k poškození rámu a tlumiče či ztratě kontroly jezdce nad kolem.

4.9 KONTROLA OSVĚTLENÍ

Před jízdou zkontrolujte, zda je přední i zadní osvětlení kola funkční. Za zhoršené viditelnosti kolo nesmí být bez osvětlení používáno.