



Hlavní funkce:

1. Standardní režim: rychlý/pomalý let, kalibrace letu, vpřed, vzad, doleva, doprava, rotace doleva, rotace doprava
2. 3D režim: 360° flip
3. Inteligentní režim: umožňuje let dopředu, dozadu, doprava, doleva bez ohledu na to, kam směřuje předek (bílé vrtule) kvadrokoptéry. Funkce Návrat domů.

Indikátor nízké baterie = blikání všech čtyř diod na kvadrokoptěře.

1. OBSAH BALENÍ FX-7c / FX-7ci (baterie se nachází uvnitř dronu)



Důležité: důrazně doporučujeme namontovat ližiny a kryty vrtulí před prvním užitím. **Nedodržením může dojít k poškození kvadrokoptéry.**

1.1 Přišroubování ližin

Ližiny přišroubujte k podvozku pomocí 4 šroubků.

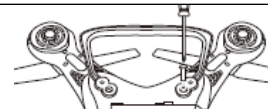

1.2 Přišroubování krytů vrtulí

Kryty zatlačte do otvorů u motorů a přišroubujte je.

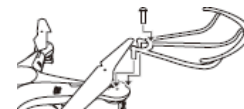

1.3 Přišroubování/Výměna vrtulí

Vrtule na sobě mají označení (A nebo B) a musí být namontovány na své místo. Vrtule A patří na A, vrtule B na B (viz obrázek). Bílé vrtule značí předek kvadrokoptéry. Chybné umístění vrtulí může způsobit problémy při letu.

Přední (bílé) vrtule A + B

Zadní (barevné) vrtule A + B

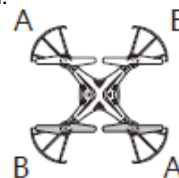

2. DOBÍJENÍ LI-PO BATERIE

Nabíječku zapojte do elektřiny, LED dioda se rozsvítí zeleně. Otevřete kryt baterie, baterii odpojte od kvadrokoptéry a připojte ji bílým konektorem k nabíječce; LED dioda se nyní rozsvítí červeně. Jakmile bude baterie plně nabitá, změní se barva diody opět na zelenou. Doba nabíjení činí 100 – 120 minut, doba letu 6-10 minut.

- Baterie nevystavujte vysokým teplotám.
- Baterie nevystavujte kontaktu s vodou, baterie by měly zůstat v suchém prostředí.
- Nenechávejte při dobíjení bez dozoru.
- Baterie nevystavujte mrazu.

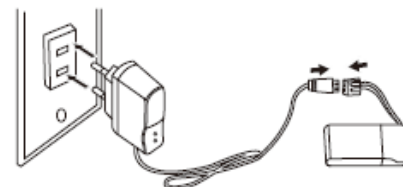

3. DÁLKOVÉ OVLÁDÁNÍ

Odšroubujte zadní kryt baterií a vložte správnou polaritou 6 AA baterií. Poté kryt přišroubujte zpět.

Důležité:

Nevkládejte staré baterie společně s novými.
Nevkládejte společně baterie různých druhů.

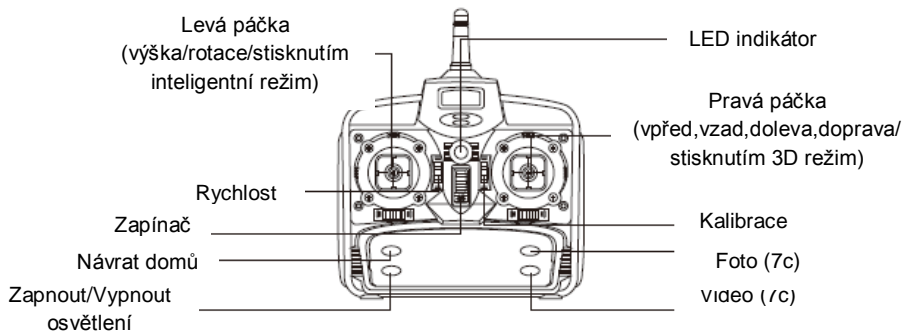

4. SPUŠTĚNÍ

4.1 Připojte baterii červeným konektorem ke kvadrokoptěře, kvadrokoptěru tímto zapnete (obr. 1). Všechny 4 diody následně začnou blikat. Kvadrokoptěru položte na zem.

4.2 Zapněte dálkové ovládání (obr. 2). Zelené diody začnou svítit a červené blikat. Levou páčku zatlačte směrem rovně, po zaznění tónu páčku zatlačte směrem k sobě a dojde ke spárování. Jakmile všechny diody plynule svítí, je kvadrokoptěra připravená k letu.

4.3 Kalibrace = Pokud se dron během letu vychyluje, přepadává nebo se všechny vrtule netočí stejným směrem, otočte pravou páčkou proti směru hodinových ručiček o 360° (obr. 3). Jakmile dojde ke kalibraci, zablikají dvě červené diody.

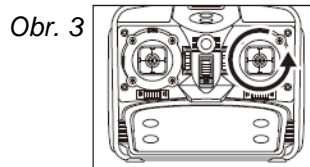
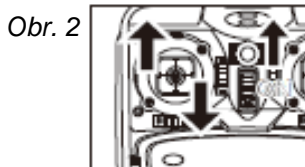
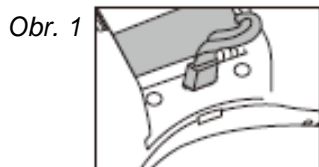

5. OVLÁDÁNÍ

5.1 Zatlačením levé páčky od sebe a k sobě se ovládá výška letu. Zatlačením doleva/doprava se ovládá rotace do stran.

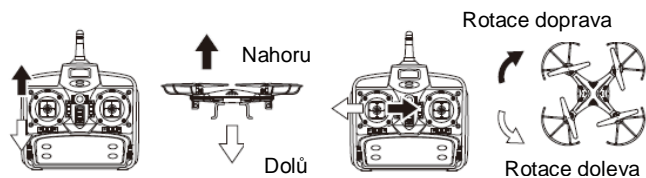

5.2 Zatlačením pravé páčky od sebe a k sobě se ovládá směr letu vpřed/vzad.

Zatlačením doleva/doprava se ovládá směr letu do stran.

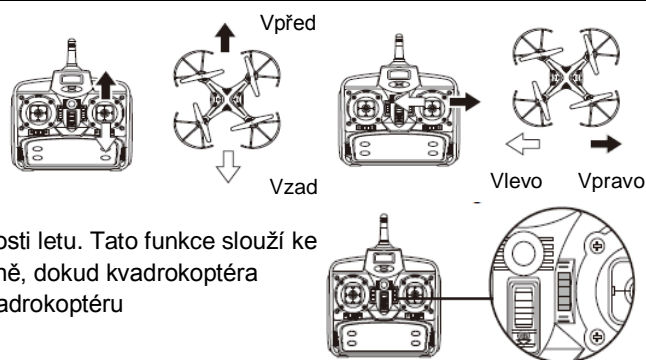

5.3 Ladění přesnosti letu

Stisknutím pravého tlačítka (viz obrázek) přejdete do režimu ladění přesnosti letu. Tato funkce slouží ke snížení odchylky létání. Ladění může být dle potřeby prováděno opakovaně, dokud kvadrokoptéra nelétá ustáleně. **Doporučujeme ladění provést před každým letem.** Kvadrokoptéru položte na zem a pomocí levé páčky pomalu zvyšujte otáčky vrtulí:

- Pokud se kvadrokoptéra odchyluje dopředu, přitlačte pravou páčku směrem k sobě. Zadní diody a dioda na ovladači zablikají.
- Pokud se kvadrokoptéra odchyluje dozadu, přitlačte pravou páčku směrem od sebe. Přední diody a dioda na ovladači zablikají.
- Pokud se kvadrokoptéra odchyluje doleva, přitlačte pravou páčku směrem doprava. Pravé diody a dioda na ovladači zablikají.
- Pokud se kvadrokoptéra odchyluje doprava, přitlačte levou páčku směrem doleva. Pravé diody a dioda na ovladači zablikají.

DŮLEŽITÉ: Nezapomeňte režim ladění také vypnout (opět stisknutím tlačítka). Po vypnutí přestane dioda na dálkovém ovládnutí blikat. Pokud po zapnutí režimu ladění přesnosti letu nedojde k žádné interakci do 3 vteřin, režim se automaticky vypne.

6. 3D FLIP REŽIM

Stisknutím pravé páčky se ozve pípnutí = přechod do 3D režimu. Ve 3D režimu zatlačte pravou páčku dopředu/dozadu/doleva/doprava pro 360° flip (rotaci) dopředu/dozadu/doleva/doprava.

360° FLIP BY MĚL BÝT PROVÁDĚN VE VÝŠCE ALESPŇ 1.5 METRŮ.

NEDOPORUČUJEME FLIP PROVÁDĚT V UZAVŘENÉM PROSTORU.

NEDODRŽENÍM MŮŽE DOJÍT K POŠKOZENÍ KVADROKOPTÉRY A OKOLÍ.

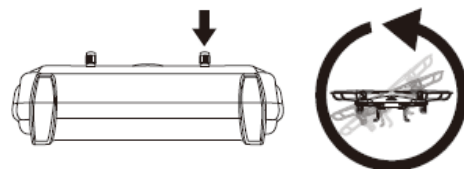

7. INTELIGENTNÍ REŽIM

V inteligentním režimu můžete kvadrokoptéru ovládat bez ohledu, kam směřuje. Zatlačením pravé páčky dopředu polete dopředu i přes to, že předkem (bílémi vrtulemi) směřuje dozadu, doleva nebo doprava. Stejně tak při letu vzad a do stran.

7.1 Start inteligentního režimu: Položte kvadrokoptéru na zem nebo pokračujte v letu tak, aby předek (bílé vrtule) směřovaly k dálkovému ovládnutí. Stisknutím levé páčky se ozve pípnutí = přechod do inteligentního režimu. Dvě úhlopříčné diody začnou blikat.

7.2 Konec inteligentního režimu: stisknutím levé páčky se ozve pípnutí a začnou svítit všechny 4 diody = konec inteligentního režimu.

7.3 Tlačítko Návrat domů: v inteligentním režimu stiskněte na dálkovém ovládnutí tlačítko **Návrat domů** (viz obrázek). Po stisknutí se kvadrokoptéra automaticky vrátí směrem k dálkovému ovládnutí.

Při návratu kontrolujte směr návratu doleva/doprava pomocí pravé páčky. Pro ukončení návratu stiskněte tlačítko Návrat domů znovu, nebo zatlačte pravou páčku směrem nahoru.

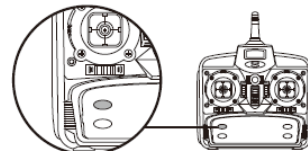

8. KAMERA (FX-7c s SD kartou / FX-7ci bez SD karty-nahrávání přes WiFi do telefonu)

Kameru připevněte ke spodu krytu baterie a kabel připojte do zásuvky vedle krytu.



8.1 SD Karta – vložte kartu do SD slotu na kameře, pro vysunutí kartu lehce stlačte. Červená a zelená dioda pod kamerou blikají pro připomenutí vložení SD karty.

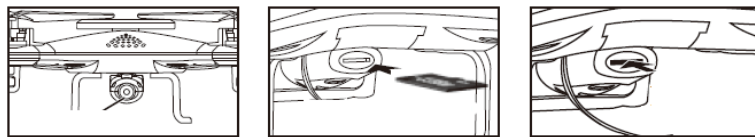

8.2 Funkce kamery

Na dálkovém ovládnutí stiskněte tlačítko pro FOTO/VIDEO. Při každém pořízeném snímku zabliká indikátor na dálkovém ovládnutí, při natáčení videa indikátor bliká po celou dobu. Obrázky i videa budou uloženy na SD kartu (**FX-7c**) nebo přes Wifi do telefonu (**FX-7ci**). Video ukončíte dalším stisknutím tlačítka pro video. **Pokud video neukončíte (=kارتu vyjmete před ukončením videa), nebude uloženo.**

9. PŘÍMÝ WIFI PŘENOS (FX-7ci)

Mobilní držák připevněte na dálkové ovládnutí. Držák je vhodný pro různé velikosti telefonů.

9.1 Spárování smartphonu s kvadrokoptérou

Na mobilu otevřete nastavení WiFi a připojte se k WiFi **FPV-*******. Po připojení spusťte aplikaci Skyline.

Aplikaci Skyline si můžete stáhnout přes tyto dva QR kódy, nebo jednoduše najít na iTunes store nebo Google Play.
Název aplikace: RC_Skyline

iOS



Android



DŮLEŽITÁ UPOZORNĚNÍ A DOPORUČENÍ

- Při odpojování baterie nebo kamery netahejte za kabely, ale pouze za plastový konektor. Hrozí přetržení kabelů!
- Není vhodné pro děti do 14 let.
- Drona vypnete odpojením baterie.
- Nelétejte ve větru, dešti, poblíž silnic, železnic, budov a v dalších, pro let nepříznivých, podmínkách - hrozí poškození kvadrokoptéry.

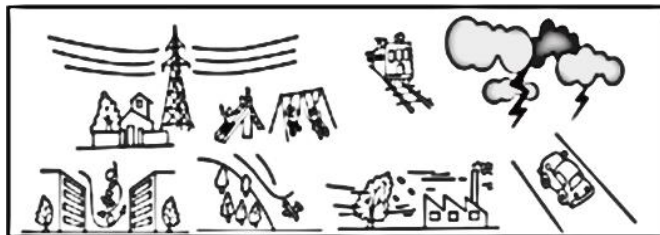

- **POZOR! POKUD DRON BĚHEM LETU PŘEPADÁVÁ NEBO SE VŠECHNY VRTULE NETOČÍ STEJNOMĚRNĚ, PŘEVEĎTE KALIBRACI – VIZ KAPITOLA 4.3 SPUŠTĚNÍ – KALIBRACE (STRANA 1).**
- Během létání nesmí být mezi dálkovým ovládním a kvadrokoptérou žádná překážka jako například zeď. Hrozí přerušení signálu a následný pád kvadrokoptéry.
- Začátečnickům důrazně doporučujeme létat na otevřeném prostranství jako například pole nebo louky, dokud si neosvojíte techniku létání.
- Let bez kamery je méně náročný na spotřebu energie. Pokud nehodláte kameru použít, můžete ji sundat pro větší výdrž baterie.
- Aby se kvadrokoptéra nevychylovala při létání do stran nebo dopředu/dozadu, doporučujeme ji před letem kalibrovat (viz 4.3 Kalibrace letu).
- Jakmile se bude baterie blížit k vybití, začnou všechny čtyři LED diody na kvadrokoptéře blikat – doporučujeme se pak s kvadrokoptérou urychleně vrátit. Po úplném vybití se otáčky vrtulí zpomalí a kvadrokoptéra začne klesat k zemi. Diody blikat nepřestanou, tudíž se nemusíte bát, že byste ji například ve tmě nenašli.

FX-7

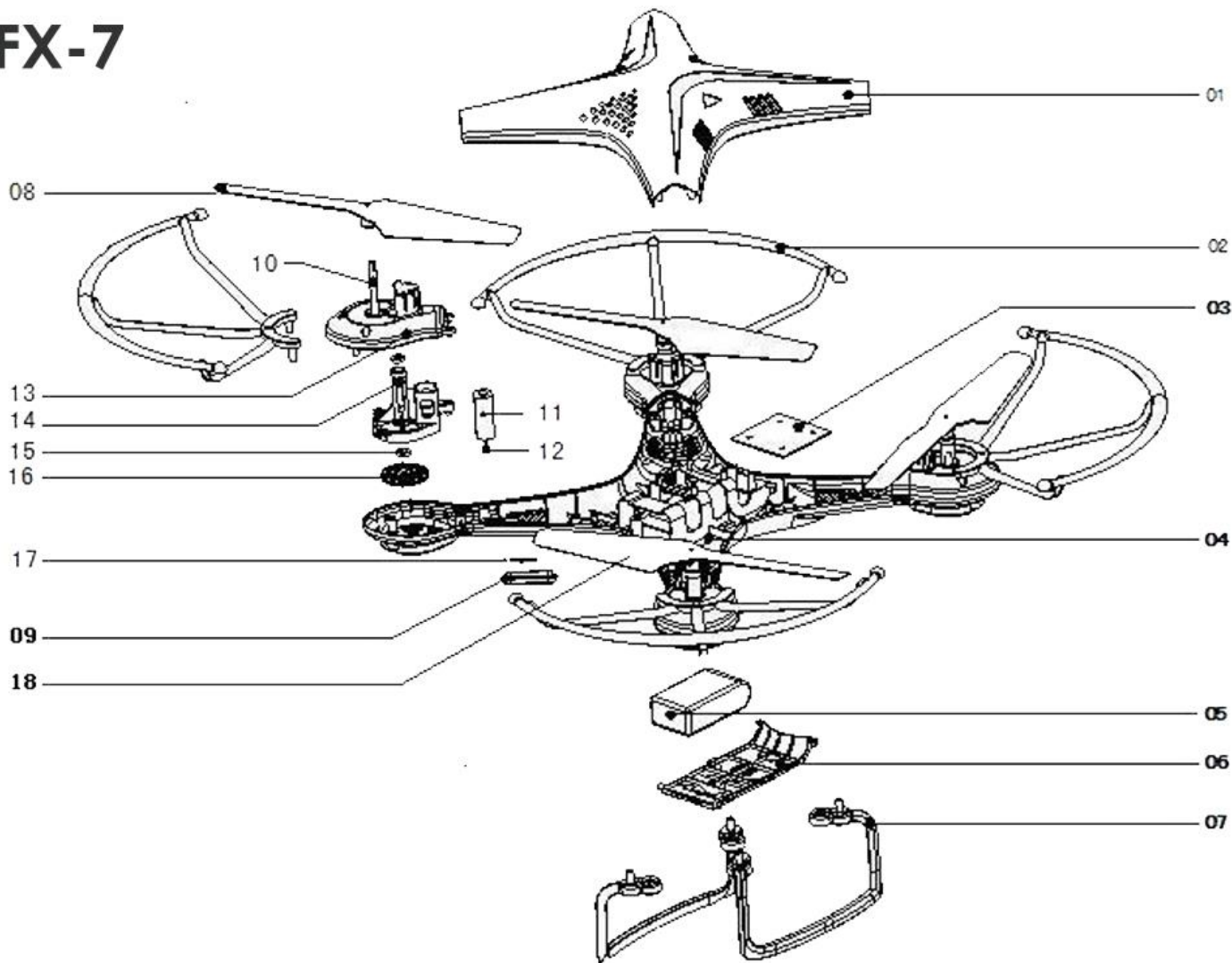

1-Vrchní díl trupu, 2-Kryt vrtule, 3-Přijímač, 4-Spodní díl trupu, 5-Baterie, 6-Kryt baterie, 7-Ližiny, 8-Vrtule B, 9-Kryt světla, 10-Hnací osa, 11-Motor, 12-Pastorek motoru, 13-Kryt motoru, 14-Skříňka motoru, 15-Ložisko, 16- Ozubené kolo, 17-Světlo, 18-Vrtule A